

Kokoamisohjeet



FIRE UP FRIENDSHIPS



www.socialbbq.fi

myynti@socialbbq.fi

+358 50 554 3993

KIITOS OSTOKSESTASI.

Onnittelut uudesta SOCIALBBQ Grillipöydästä!

Toivotamme teille unohtumattomia hetkiä ja nautinnollisia yhdessäolon kokemuksia tämän monipuolisen tuotteen parissa.

Tutustu myös verkkokauppaamme osoitteessa socialbbq.fi, josta löydät grillipöytään suunnitellut lisävarusteet ja muut tarvikkeet laadukkaasta SOCIALBBQ -tuotesarjasta. Näiden avulla voit entisestään lisätä grillipöydän käyttömukavuutta ja monipuolisuutta.

Yleistä

Ennen kokoamista:

Tarkistathan, että pakkauksessa on mukana kaikki sisältöluettelossa mainitut osat ja tarvikkeet.

Kokoamisvinkki:

Pöydän kokoaminen sujuu parhaiten kahden henkilön voimin, sillä pöydän siirtely ja kääntäminen helpottuu huomattavasti yhteistyöllä.

Kokoamispaikka:

Suosittellemme kokoamaan pöydän tasaisella alustalla. Aseta pöytälevyjen alle esimerkiksi matto, pahvia tai muu suojaava materiaali, jotta pöytälevyjen pinnat säilyvät vahingoittumattomina kokoamisen aikana.

Sisältöluettelo:

- 2 kpl Pöydän jalka
- 2kpl Pöytälankkupari
- 2kpl Pöydän keskilankkupari
- 2kpl Grillisydämen tukirauta
- Grillisydän
- 21 kpl M8 pultti
- 4 kpl M8 mutteri
- 2-3 kpl Hiiliastia (riippuen mallista)
- 2-3 kpl Grilliritilä (riippuen mallista)

Kokoamiseen tarvittavat:

Suoja-alusta kokoamiseen
13mm lenkkiavain



VAIHE 1.

Kiristä kaikki pultit sormikireyteen tässä vaiheessa.

1. Aseta pöytälankut tasaiselle alustalle pohja ylöspäin, muista laittaa matto ym. suoja alle.
2. Nosta pöydänjalat paikoilleen kuvan osoittamalla tavalla.
3. Kiinnitä pöytälankut jalkoihin kuvan osoittamiin paikkoihin *(kiinnitykseen ja M8 pultti)*
4. Aseta grillin tukiraudat kuvan osoittamalla tavalla paikoilleen. (huomioi tukiraudan reiät)
5. Kiinnitä grillin tukiraudat pöytälankkuihin kuvan osoittamalla tavalla.
6. (kiinnitykseen M8 pultti)



VAIHE 2.

1. Käännä grillipöytä jaloilleen
2. Asenna grillisydän paikoilleen.
3. Paina lankut kiinni grillisydämeen ja **kiristä kaikki pultit kunnolla.**
4. Säädä grillisydän muttereilla pöytälankkujen tasaan ja lukitse alapuolelta.

(M8 mutteri)

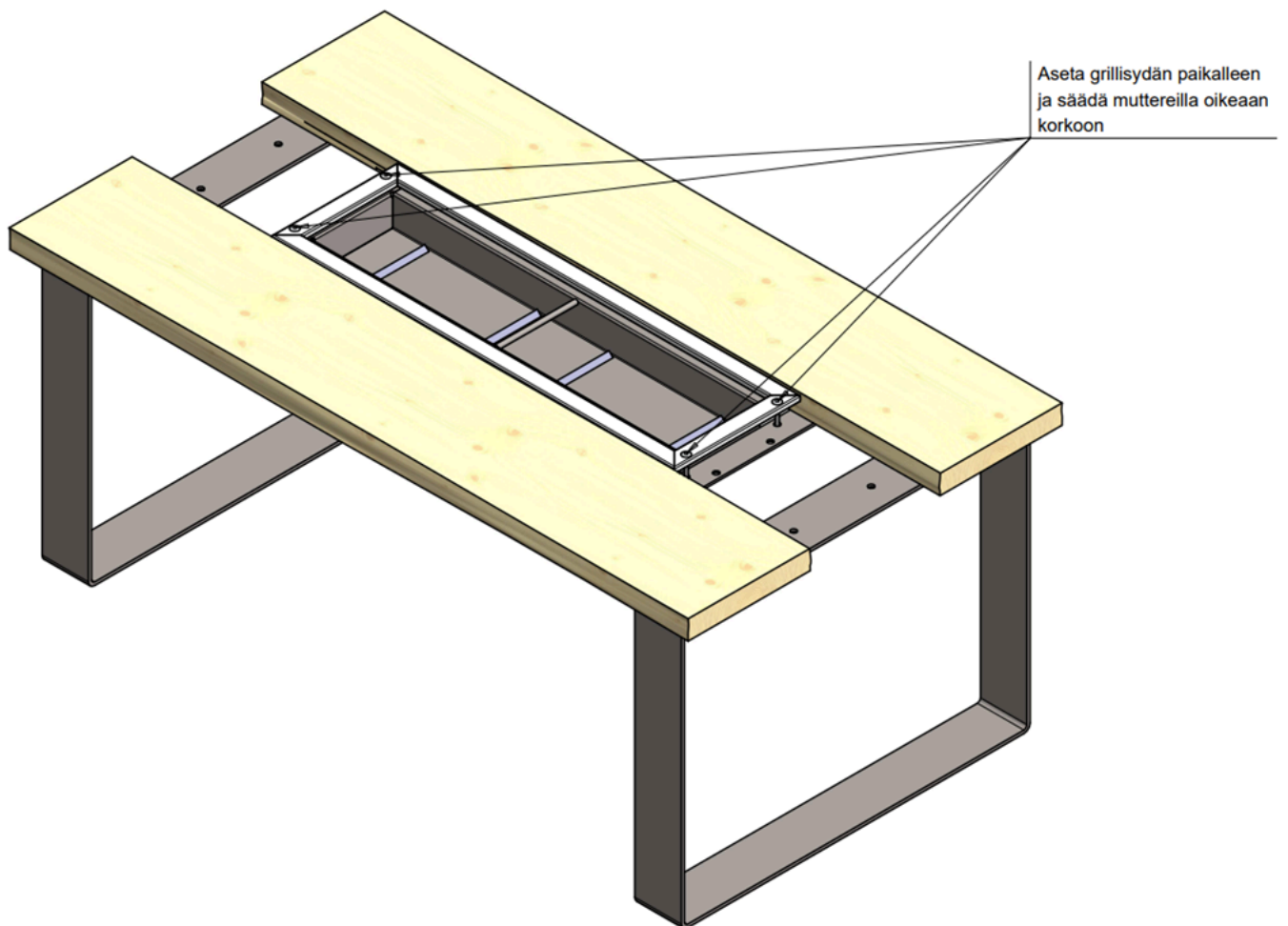

VAIHE 3.

1. Aseta keskilankut kuvan osoittamaan paikkaan ja keskitä kohdalleen.
2. Kiinnitä keskilankut alapuolelta tukirautaan ja jalkoihin (*M8 pultti*)
3. Aseta hiiliastiat paikoilleen, kuvan osoittamiin paikkoihin.
4. Aseta grilliritilät paikoilleen.
5. Nyt tuote on valmiina ja käyttökunnossa.

Ennen ensimmäistä käyttökertaa huomioi

valurautaritilän käyttöönotto-ohje:

Laita ritilä tulelle ja kuumenna se harmaaksi. Kaada ritilälle vettä ja hankaa samalla lastalla tai esim. terässienellä. Uusi edellä mainittu käsittely.

Kuumenna vielä kerran harmaaksi ja hankaa ritilälle suolatonta siansilavaa tai ruokaöljyä. **HUOM!** Varo kuumaa vettä, rasvaa ja ritilää käsittelyn aikana.



THANK YOU FOR YOUR PURCHASE.

Congratulations, you have purchased a versatile SOCIAL BBQ table.
We wish you memorable moments of togetherness with this product!

General:

Please check that all accessories listed in the pack contents list are included.

The table should be assembled by two people.

(for turning and moving the table)

Assemble the table on a flat surface and place a mat, cardboard, etc. under the tabletops to protect the tabletop surfaces during assembly.

List of contents:

- 2 pcs. Table leg
- 2 pcs. table plank set
- 2 pcs. table centre plank set
- 2 pcs. barbecue core support rail
- Barbecue core
- 21 pcs. M8 bolt
- 4 pcs. M8 nut
- 2-3 pcs. Charcoal container (depending on model)
- 2-3 pcs. barbecue grill racks (depending on model)

For assembly you will need:

Protective platform for assembly
13mm open-end wrench



STEP 1.

Tighten all bolts to finger tightness at this stage

1. Place the table planks to the flat area bottom side up and remember to use some cover, for example carpet or else to make sure that upside doesn't get any injuries.
2. Lift the table legs into place as shown in the picture.
3. Fasten the table planks to the legs in the positions shown in the picture (*using M8 bolts*).
4. Place the grill support bars in position as shown in the picture (note the holes in the support bar).
5. Fix the grill support bars to the table planks as shown in the picture (*using M8 bolts*).



STEP 2.

1. Turn the barbecue table on its feet
2. Place the basket planks over the holes in the support bars and mount the barbecue core in place.
3. Press the planks onto the grill core and tighten all bolts securely.
4. Adjust the grill core with the nuts to align with the table planks and lock from below. (*M8 nuts*)

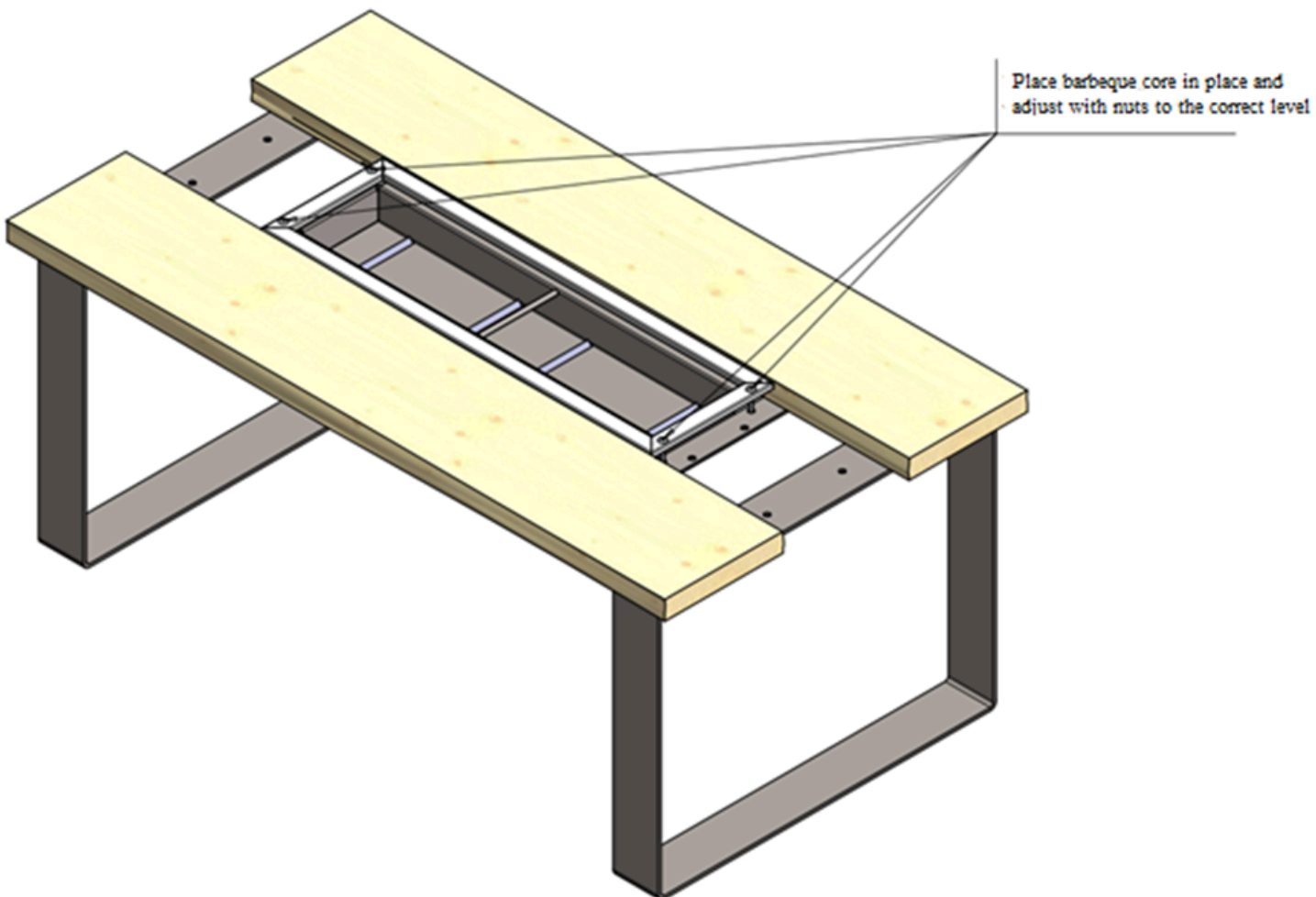

STEP 3.

1. Place the centre planks in the position shown in the picture and centre them.
2. Attach the centre planks from the bottom to the support bars and legs
3. (M8 bolts).
4. Place the carbon containers in place, in the positions shown in the picture.
5. Place the grill racks in place.
6. The product is now ready and ready to use.

Before using the grill for the first time, please refer to the instructions for setting up the cast iron grill:

Place the grate on the fire and heat it to grey. Pour water onto the grate and scrub at the same time spatula or steel sponge, for example. Reapply the above treatment. Heat once more to grey and rub the grate with salt-free lard or cooking oil. **NOTE!** Beware of hot water, grease and grating during the treatment.



TACK FÖR DIN BESTÄLLNING

Grattis, ni har skaffat en mångsidig SOCIAL BBQ grillbord.
Vi önskar er oförglömliga stunder vid bordet.

Allmänt:

- Granska att ni har allt som finns på förpackningens innehållslista.
- Vi rekommenderar att ni är två personer för uppsamlingen.
(för att lyfta och flytta bordet)
- Använd ett gämt underlag (t.ex. en matta, paff/kartong etc.) för hopsättning av bordet samt bordbräden.

Innehållslista:

- 2 st. Bordfötter
- 2 st. Bordbräd
- 2 st. Bordets mittplanka
- 2 st. Grill hjärtats stödjärn
- 1 st. Grill hjärta
- 21 st. M8 bult
- 4 st. M8 mutter
- 2-3 st. Kolfat (beroende på modellen)
- 2-3 st. Grillgaller (beroende på modellen)

För monteringen behöver du:

Skyddsunderlag
13 mm skiftnyckel



STEG 1.

I första steget Skruva bultarna endast med fingrarna.

1. Lägg bordbräden på ett jämt underlag med botten uppåt, använd matta eller dylikt, som underlag.
2. Lyft bordfötterna på plats, enligt bilden.
3. Fäst bordbräden i fötterna på rätt plats, enligt bilden. *(fäst med M8 bult)*
4. Placera grillens stödjärn på plats, enligt bilden. *(Observera hålen i stödjärn)*
5. Fäst grillens stödjärn i bordbräden enligt bilden. *(fäst med M8 bult)*



STEG 2.

1. Vänd grillbordet på dens fötter
2. Lägg karosseribrickorna på sjödjärnens hål och fäst grill hjärtat på plats.
3. Tryck plankorna fast i grillhjärtar och spänn alla bultar ordentligt.
4. Justera grill hjärtat med mutrarna i läge med bordbräden och lås nedanför.
(M8 mutter)

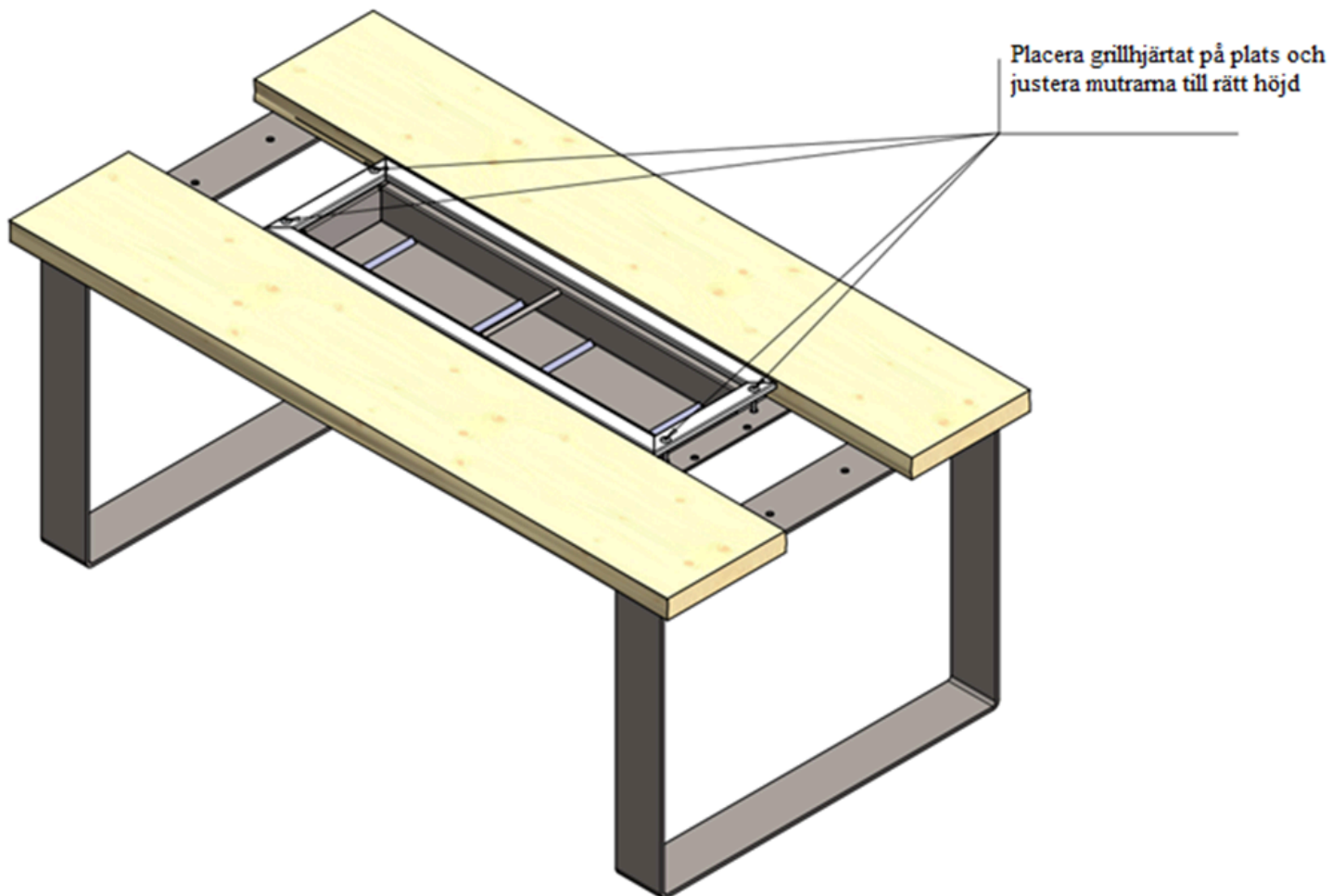

STEG 3.

1. Placera mittplankorna enligt bilden.
2. Fäst mittplankorna nerifrån i stödjärnen och fötterna.
3. (M8 mutter)
4. Lägg kolfaten på plats, som på bilden.
5. Lägg grillgallren på plats.
6. Nu är produkten färdig och i brukskick.

Före du använder grillbordet, observera gjutjärns gallrets bruksanvisning:

Tänd eld på gallret och värm tills grå. Häll vatten och gnid samtidigt med en spatel eller t.ex. tvättsvamp. Repetera stegen. Värm ännu tills grå och gnid med svin ister eller matolja. **OBS!** Akta de heta vattnet, fett/olja och gallret under bearbetningen.



SocialBBQ

Parhaat hetket tapahtuvat saman pöydän äärellä

Yleiset turvaohjeet:

1. Käytä Grillipöydässä vain siihen soveltuvia tuotteita (hiiliä, brikettejä, puu- tai savustuspellettejä.)
2. Käytä vain hyväksytyjä sytytysnesteitä tai -aineita, EI bensiiniä tai muita vastaavia tarkoitukseen sopimattomia aineita!
3. Älä lisää sytytysnesteitä tai muita helposti syttyviä aineita suoraan grilliin, vaan imeytä ne hiiliastian, poissa pöydän luota.
4. Älä koske teräsosiin, koska grillauksessa ne kuumenevat nopeasti.
5. Varmista, että sammutusvälineitä on lähettyvillä ja opasta muita käyttäjiä, miten toimia vaaratilanteen aikana.
6. Älä koskaan jätä lapsia yksin tulisijan ääreen.
7. Älä polta tulisijassa kertakäyttöastioita, muovia, pahvia, tms. materiaaleja, joista voi lentää palavia hiutaleita ympäristöön.
8. Käsitellessäsi kuumia grillausvälineitä käytä aina suojakäsineitä.
9. Tyhjennä grillin tuhkat palamattomaan tuhka-astiaan, joka on palamattomalla alustalla etäällä rakennuksen ulkoseinistä ja muista syttyvistä materiaaleista.

Grillipöydän huolto-ohjeet:

1. Käsittele ritilät, parilat, planchat, pihdit ym. grillausvälineet niiden ohjeiden mukaan ennen käyttöä.
2. Puhdista ritilät, parilat, planchat, pihdit ym. grillausvälineet heti käytön jälkeen.
3. Nosta ja siirrä hiiliastiat aina pois pöydän luota hiilien lisäystä tai tuhkan poistoa varten.
4. Suojaa grillisydän sateelta / lumelta.
5. Poista mahdolliset rasva ym. roiskeet pöydän ja grillin pinnalta heti käytön jälkeen pyyhkimällä (esim. kostutetulla liinalla.)
6. Suosittelemme talvisäilytystä varten irrottamaan grillisydämen ja varastoimaan sen sisätiloihin.
7. Talvisäilytystä varten pöytä olisi hyvä suojata sateelta ja lumelta.
8. 1-2 krt vuodessa tulisi pöydälle tehdä puukalusteiden kausihuolto. (puhdistus, pintahionta, uudelleenkyllästys)

SocialBBQ

Parhaat hetket tapahtuvat saman pöydän äärellä

Takuuehdot:

- Takuu on voimassa ostopäivästä lukien. Takuu on voimassa 24kk.
- Takuu on voimassa ostopäivästä alkaen ja koskee materiaali- ja tuotantovikoja sekä kuljetuksen aiheuttamia vaurioita.
- Takuu ei kata ylimääräisiä kuljetus-, kokoamis- ja muita kuluja, eikä väärästä kokoamisesta johtuvia vikoja.
- JT Embla Oy pidättää oikeuden korvata vialliset tuotteet vastaavalla tuotteella, mikäli korjausmallia ei ole enää saatavilla.
- Alkuperäistä takuu-aikaa ei jatketa korjauksen tai vaihdon yhteydessä.
- Takuu-tilanteissa asiakkaan vastuulla on palauttaa tuote jälleenmyyjälle ostokuitin kanssa. Takuu ei ole voimassa ilman ostokuittia. Verkkokauppa ostoissa kuitiksi riittää tilausvahvistussähköposti, joka on saatu jälleenmyyjältä.

socialbbq.fi takuuasioissa yhteydenotot sähköpostilla.

myynti@socialbbq.fi

Kirjoita viestiin oman tilauksesi tiedot ja liitä mukaan kuvat reklamaatiosta sekä mahdollisimman selkeä kuvaus reklamaatiosta. Näin nopeutat asian käsittelyä.

TAKUU EI KATA SEURAAVIA:

- Valmistajan ohjeiden noudattamatta jättämisestä aiheutunut vahinko.
- Luvaton korjaus takuuajana.
- Normaali kuluminen, myös puuosissa luonnollinen säänkestävyys.
- Vahinko, joka on aiheutunut altistumisesta mm. rasvalle, rasvapaloille, hyönteisille ja vedelle.
- Hankaavien tai kemiallisten puhdistusaineiden aiheuttavat naarmut, ruoste tai värjäytyminen.
- Vahinko, joka on tapahtunut force major -tilanteessa, kuten onnettomuudet, myrskyn, kovan tuulen tai tulvan seurauksena.
- Grillausvälineiden aiheuttamat naarmut.
- Yksityishenkilönä kaupallinen käyttö.
- Jos grilliin on tehty teknisiä muutoksia, mitä ei ole hyväksytty jälleenmyyjän kanssa.
- Lisävarusteita, joita ei ole nimenomaisesti hyväksytty grillin osaksi.
- Kustannuksia, jotka ovat tulleet poistamisista tai uudelleenasetuksista.
- Huollon laiminlyönti, grillin väärinkäyttö tai väärä kokoonpano.
- Rahtia, kokoonpanoa, kuluneiden osien vaihtamista ja muita tällaisia kustannuksia.

SocialBBQ

General safety instructions:

1. Use only suitable products (coals, briquettes, wood or smoking pellets) on the barbecue.
2. Use only approved lighter fluids or substances, NOT gasoline or similar inappropriate substances!
3. Do not add lighter fluids or other flammable substances directly to the barbecue, but absorb them into the charcoal container, away from the table.
4. Do not touch the steel parts as they heat up quickly during grilling.
5. Make sure fire extinguishers are nearby and instruct other users how to act in case of an emergency.
6. Never leave children alone near the fireplace.
7. Do not burn disposable containers, plastic, cardboard, etc. in the fireplace, as these can release flammable flakes into the environment.
8. Always wear protective gloves when handling hot grilling equipment.
9. Empty grill ashes into a non-combustible ash container on a non-combustible surface away from building exterior walls and other flammable materials.

Grill table maintenance instructions:

1. Handle grates, racks, planchas, tongs and other grilling equipment according to their instructions before use.
2. Clean the grates, rafters, planchas, tongs and other grilling equipment immediately after use.
3. Always lift and move charcoal containers away from the table to add coals or remove ashes.
4. Protect the barbecue core from rain/snow.
5. Wipe off any grease or other splashes from the table and grill surface immediately after use (e.g. with a damp cloth).
6. For winter storage, we recommend removing the grill core and storing it indoors.
7. For winter storage, the table should be protected from rain and snow.
8. 1-2 times a year, the table should undergo seasonal maintenance (cleaning, surface sanding, re-sanding).

SocialBBQ

Warranty conditions:

- The warranty is valid from the date of purchase. The warranty is valid for two years (24 months).
- The warranty is valid from the date of purchase and covers defects in materials and workmanship as well as damage caused by transport.
- The warranty does not cover additional transport, assembly and other costs, nor does it cover defects due to incorrect assembly.
- JT Embla Oy reserves the right to replace defective products with a similar product if the model in question is no longer available.
- The original warranty period will not be extended in the event of repair or replacement.
- In warranty situations, it is the customer's responsibility to return the product to the retailer with proof of purchase. The warranty is not valid without a receipt. For online purchases, an order confirmation email received from the retailer is sufficient as proof of purchase.

For socialbbq.fi warranty issues, please contact us by email.

myynti@socialbbq.fi

Please include the details of your order in the message and attach photos of the claim and as clear a description of the claim as possible. This will speed up the processing of your claim.

THE WARRANTY DOES NOT COVER THE FOLLOWING:

-
- Damage caused by failure to follow the manufacturer's instructions.
- Unauthorized repair during the warranty period.
- Normal wear and tear, including natural weathering of wooden parts.
- Damage caused by exposure to, among other things, grease, grease splashes, insects and water.
- Scratches, rust or discolouration caused by abrasive or chemical cleaning agents.
- Damage caused by a force major event such as an accident, storm, high winds or flood.
- Scratches caused by grilling equipment.
- Personal commercial use.
- If technical modifications have been made to the grill that have not been approved by the dealer.
- Accessories not expressly approved as part of the grill.
- Costs incurred for removal or reinstallation.
- Failure to maintain, misuse or improper assembly of the grill.
- Freight, assembly, replacement of worn parts and other such costs.

SocialBBQ

Allmänna säkerhetsanvisningar:

1. Använd endast lämpliga produkter (kol, briketter, trä- eller rökpellets) på grillen.
2. Använd endast godkända tändvätskor eller ämnen, INTE bensin eller liknande olämpliga ämnen!
3. Tillsätt inte tändvätska eller andra brännbara ämnen direkt i grillen, utan absorbera dem i kolbehållaren, bort från bordet.
4. Rör inte ståldelarna eftersom de värms upp snabbt under grillningen.
5. Se till att brandsläckare finns i närheten och instruera andra användare hur de ska agera i nödfall.
6. Lämna aldrig barn ensamma i närheten av eldstaden.
7. Bränn inte engångsbehållare, plast, kartong etc. i eldstaden, eftersom dessa kan släppa ut brännbara flingor i miljön.
8. Bär alltid skyddshandskar när du hanterar het grillutrustning.
9. Töm grillaskan i en obrännbar askbehållare på en obrännbar yta bort från byggnadens ytterväggar och andra brännbara material.

Instruktioner för underhåll av grillbordet:

1. Hantera galler, ställen, planchas, tänger och annan grillutrustning enligt deras anvisningar före användning.
2. Rengör galler, takstolar, planchas, tänger och annan grillutrustning omedelbart efter användning.
3. Lyft och flytta alltid kolbehållare bort från bordet för att lägga på kol eller ta bort aska.
4. Skydda grillkärnan från regn/snö.
5. Torka bort fett eller andra stänk från bordet och grillytan omedelbart efter användning (t.ex. med en fuktig trasa).
6. För vinterförvaring rekommenderar vi att du tar bort grillkärnan och förvarar den inomhus.
7. Vid vinterförvaring bör bordet skyddas från regn och snö.
8. 1-2 gånger per år bör bordet genomgå säsongsbetonat underhåll (rengöring, slipning av ytan, ny slipning).

SocialBBQ

Garantivillkor:

- Garantin gäller från och med inköpsdatum. Garantin gäller i två år (24 månader).
- Garantin gäller från inköpsdatum och täcker material- och tillverkningsfel samt transportskador.
- Garantin täcker inte extra transport-, monterings- och andra kostnader och inte heller defekter som beror på felaktig montering.
- JT Embla Oy förbehåller sig rätten att ersätta defekta produkter med en liknande produkt om modellen i fråga inte längre är tillgänglig.
- Den ursprungliga garantiperioden förlängs inte vid reparation eller utbyte.
- I garantisituationer är det kundens ansvar att returnera produkten till återförsäljaren med bevis på köpet. Garantin är inte giltig utan kvitto. För onlineköp räcker ett e-postmeddelande med orderbekräftelse från återförsäljaren som bevis på köpet.

För socialbbq.fi-garantifrågor vänligen kontakta oss via e-post.

myynti@socialbbq.fi

Ange uppgifterna om din beställning i meddelandet och bifoga foton av reklamationen och en så tydlig beskrivning av reklamationen som möjligt. Detta kommer att påskynda behandlingen av ditt anspråk.

GARANTIN TÄCKER INTE FÖLJANDE:

- Skador som orsakats av att tillverkarens anvisningar inte följts.
- Obehörig reparation under garantiperioden.
- Normalt slitage, inklusive naturlig vittring av trädelar.
- Skador orsakade av exponering för bland annat fett, fettstänk, insekter och vatten.
- Repor, rost eller missfärgning som orsakats av slipmedel eller kemiska rengöringsmedel.
- Skador som orsakats av en kraftfull större händelse, t.ex. en olycka, storm, starka vindar eller översvämning.
- Repor orsakade av grillutrustning.
- Personlig kommersiell användning.
- Om tekniska ändringar har gjorts på grillen som inte har godkänts av återförsäljaren.
- Tillbehör som inte uttryckligen godkänts som en del av grillen.
- Kostnader som uppstår för borttagning eller återinstallation.
- Bristande underhåll, felaktig användning eller felaktig montering av grillen.
- Frakt, montering, utbyte av slitna delar och andra sådana kostnader.



FIRE UP FRIENDSHIPS



+358 50 554 3993



socialbbq.fi



myynti@socialbbq.fi